

MDCX および MDHC コネクタ

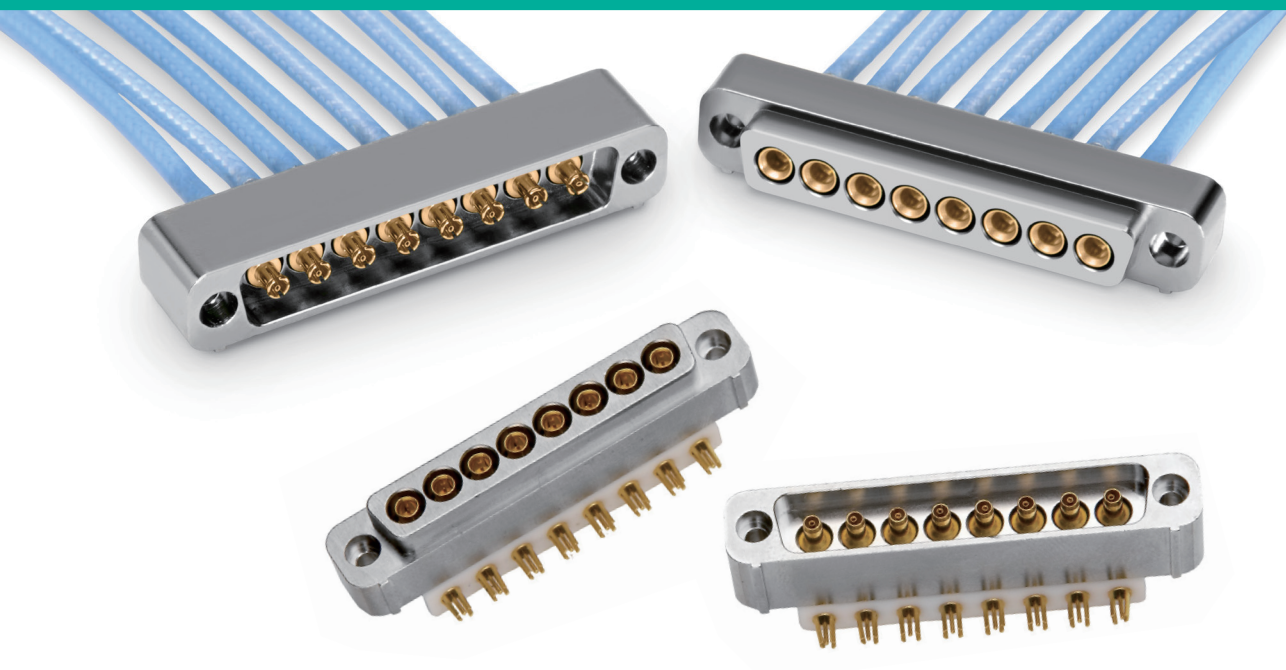

MDCX および MDHC

Smiths Interconnect のマルチピン MDCX および MDHC 同軸コネクタは、一定の 50 Ω のエアラインインピーダンスインターフェースを備えており、当社の SCX 同軸コネクタよりも 30% 小型です。各同軸コンタクトの最大外径は 0.125 インチで、薄型の金属化ハウジングに取り付けられています。これらは RoHS に準拠しています。

MDCX および MDHC 同軸コンタクトはコンパクトなサイズであり、スペースと重量の節約が重要なアプリケーション向けに、Micro-D スタイルのシェルで複数の高密度接続を可能にします。面倒なスプリングマウントは必要ありません。これらのコネクタは、ロッキングポストメカニズムまたはブラインドメイトハードウェアアタッチメントでも利用できます。

インサート配置は、2、4、6、8、および 10 ピンの同軸アセンブリと、混合信号、電力、同軸、およびハイブリッド配置用の高速 Twinax コネクタで利用できます。

MDHC 高周波同軸コンタクトは、Smiths Interconnect の MDCX RF コネクタの代替品であり、周波数範囲が 10 GHz から 40 GHz に増加しています。

- 1.25:1 (typ) の MDCX VSWR は最大 10 GHz (最大勘合ペア)。
- 1.3:1 (typ) の MDHC VSWR は最大 30 GHz (最大勘合ペア)。
- 1.5:1 (typ) の MDHC VSWR は最大 40 GHz (最大勘合ペア)。

MDCX コネクタ



MDHC コネクタ



ロッキングポスト付きマルチピン同軸コネクタ

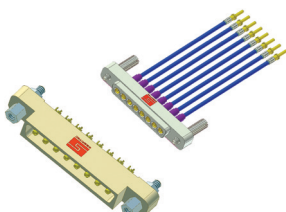

機械仕様および環境仕様

温度定格	-65°C ~ +165°C
腐食	MIL-STD-202 メソッド 101、テスト条件 B
衝撃	MIL-STD-202 メソッド 213、テスト条件 B
振動	MIL-STD-202 メソッド 204、テスト条件 B
熱衝撃	MIL-STD-202 メソッド 107、テスト条件 B
耐久性	1,000 サイクル以上 500 回以上 信号コンタクト
勘合力	1 ポンド以上
フロートマウント条件	最大 0.010 インチの全半径方向および 0.010 インチの軸方向位置ずれ誤差。

仕様

耐電圧	500 VDC @ 海面、相対湿度 70%
絶縁抵抗	5000 メガΩ 以上 @ 200 VDC
コンタクト電流定格	最大 5A 0.030 インチ信号ピン用 最大 2A 0.015 インチ信号コンタクト用
特性インピーダンス	50 Ω の一定エアラインインピーダンス
RF HI 電位耐電圧	125 VRMS @ 5 MHz
コロナレベル @ 70,000 フィート	中央コンタクトから中間コンタクトへ：125 VAC
透過性	最大 2
周波数範囲	MDHC: DC-40 GHz MDCX: DC-10 GHz
VSWR	1.5:1 (typ) 最大 40 GHz の勘合ペア (MDHC) 1.3:1 (typ) 最大 30 GHz の勘合ペア (MDHC) 1.25:1 (typ) 最大 10 GHz の勘合ペア (MDCX)

素材と仕上げ

センターおよびアウター スプリングコンタクト	ASTM-B16 準拠の真鍮、合金 UNS C36000 ASTM-B196 準拠のまたは BeCu、 合金 UNS C17200、C17300 MIL-DTL-45204、タイプ II、クラス 1 に準拠した ゴールドプレート
インシュレーター	ASTM D-1710 による PTFE
コネクタプラグ/ レセプタクルシェル	ASTM-B211/221 準拠のアルミニウム、 SAE-AMS-C-26074 準拠の 6061-T6 無電解ニッケル プレート

すべての仕様は予告なく変更される場合があります。

ケーブル マウント MDCX および MDHC 同軸ソケット コンタクト用コネクタ プラグ

型番	コンタク
017300-2003	2
017300-2004	4
017300-2006	6
017300-2008	8
017300-2010	10

*ケーブルマウント同軸コンタクトは別売りです

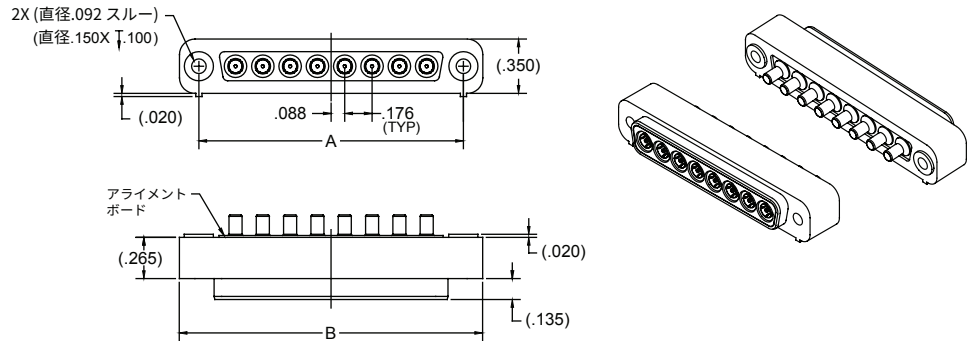

ケーブル マウント MDCX および MDHC 同軸ソケット コンタクト用コネクタ プラグ

(取付金具付き)

型番	コンタク
017300-2013	2
017300-2014	4
017300-2016	6
017300-2018	8
017300-2020	10

*ケーブルマウント同軸コンタクトは別売りです

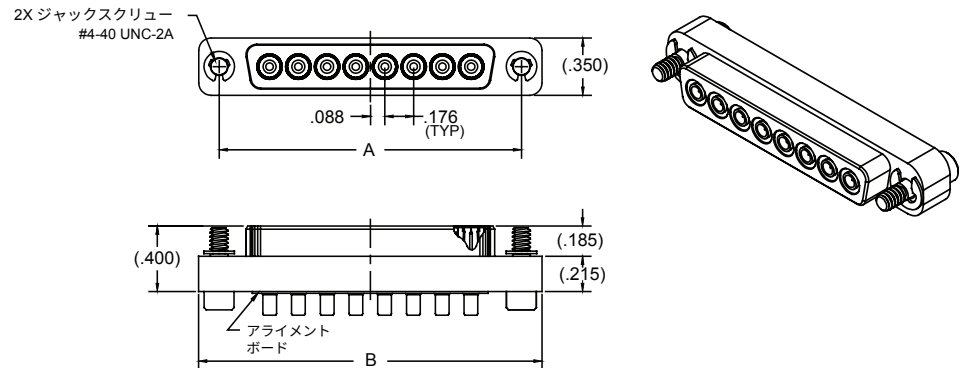

PC テール 同軸ソケット コンタクト付き MDCX および MDHC 用コネクタ プラグ

MDCX	MDHC	コンタク
017317-2003	017317-2013	2
017317-2004	017317-2014	4
017317-2006	017317-2016	6
017317-2008	017317-2018	8
017317-2010	017317-2020	10

*PC テール コンタクト付属

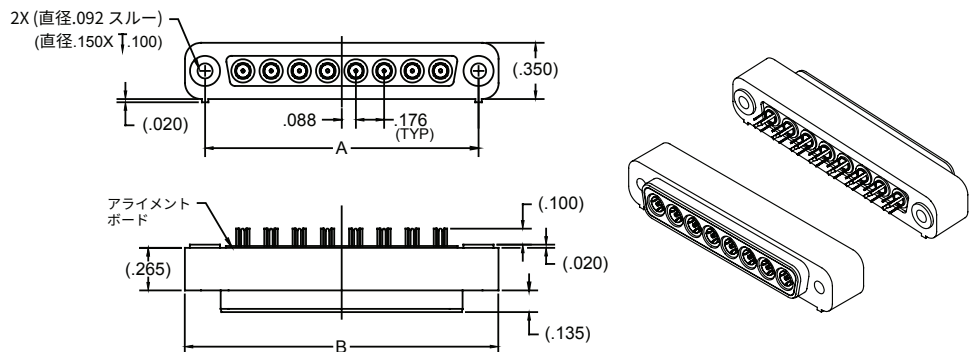

ケーブル マウント MDCX および MDHC 同軸ピン コンタクト用の コネクター レセプタクル

型番	コンタク
017300-3003	2
017300-3004	4
017300-3006	6
017300-3008	8
017300-3010	10

*ケーブルマウント同軸コンタクトは別売りです

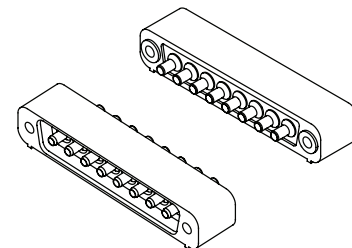
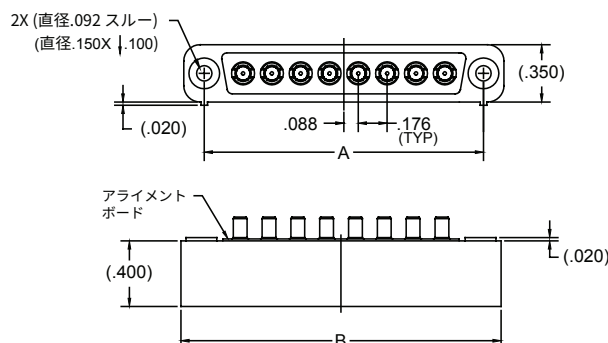

ケーブル マウント MDCX および MDHC 同軸ピン コンタクト用の コネクター レセプタクル

(取付金具付き)

型番	コンタク
017300-3013	2
017300-3014	4
017300-3016	6
017300-3018	8
017300-3020	10

*ケーブルマウント同軸コンタクトは別売りです

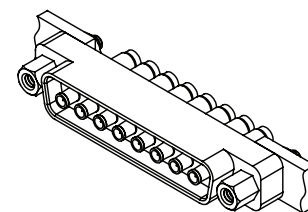
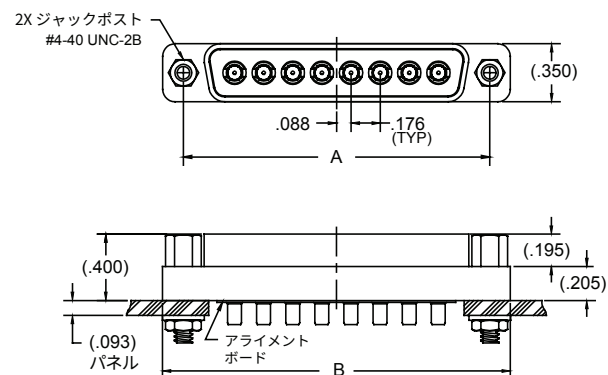

PC テール 同軸ピンコンタクト付き MDCX および MDHC 用コネクター レセプタクル

MDCX	MCHC	コンタク
017317-3003	017317-3013	2
017317-3004	017317-3014	4
017317-3006	017317-3016	6
017317-3008	017317-3018	8
017317-3010	017317-3020	10

*PC テール コンタクト付属

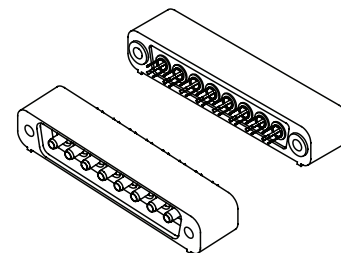
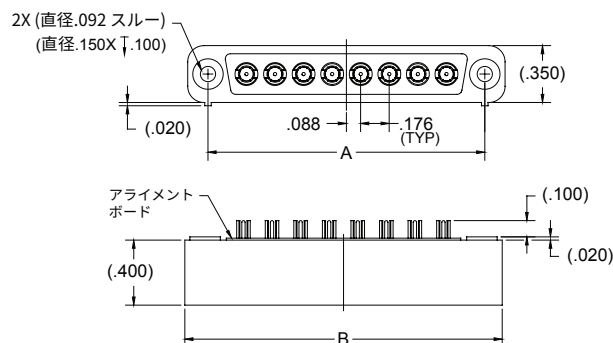

MDCX 直角 PC テール同軸ソケット コンタクト付きコネクタープラグ

型番	コンタクト
017317-1103	2
017317-1104	4
017317-1106	6
017317-1108	8
017317-1110	10

*PC テール コンタクト付属

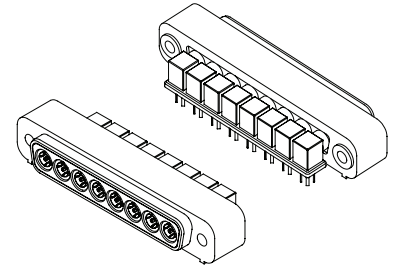
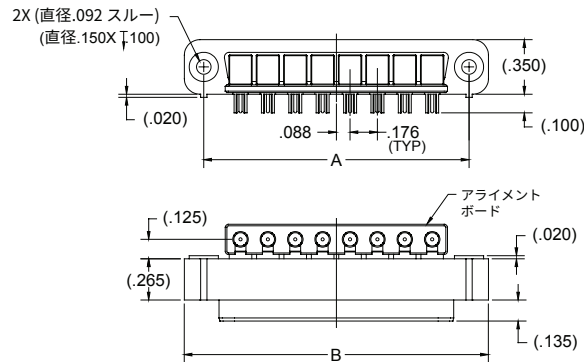

MDCX 直角 PC テール 同軸ピン コンタクト付きコネクタールセプタクル

型番	コンタクト
017317-1003	2
017317-1004	4
017317-1006	6
017317-1008	8
017317-1010	10

*PC テール コンタクト付属

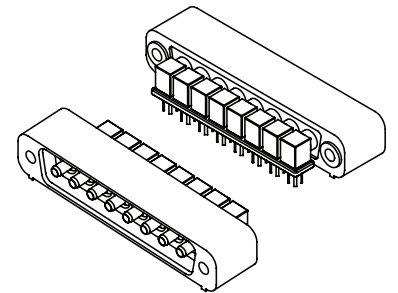
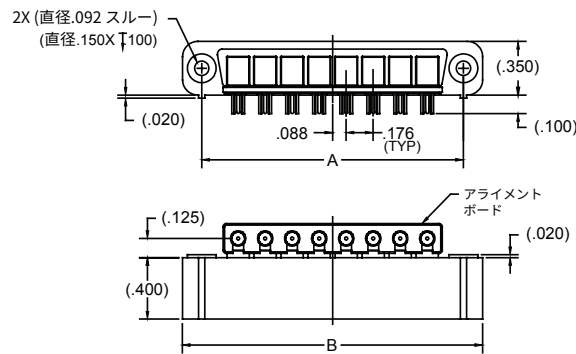

MDCX 直角 PC テール 同軸ピン コンタクト付きコネクタールセプタクル

(取付金具付き)

型番	コンタクト
017317-1203	2
017317-1204	4
017317-1206	6
017317-1208	8
017317-1210	10

*PC テール コンタクト付属

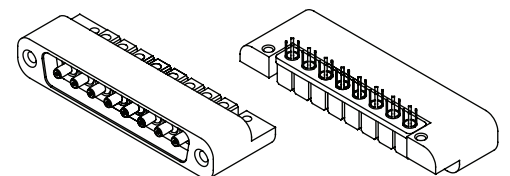
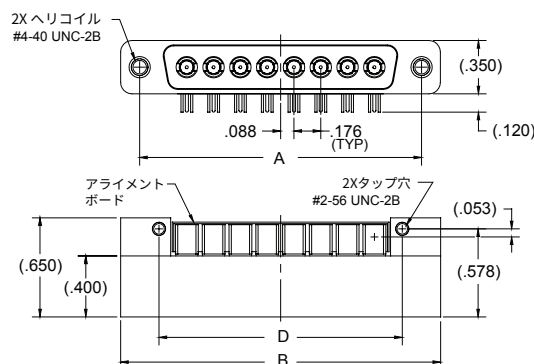

MDHC 同軸ソケットコンタクト (DC-40 GHz)

型番	ケーブルの種	ケーブル
013109-2004	フレキシブル同軸	RG-405 フレックス

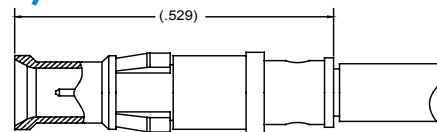

MDHC ピンコンタクト (DC-40 GHz)

型番	ケーブルの種	ケーブル
013209-2004	フレキシブル同軸	RG-405 フレックス

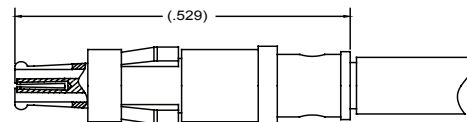

取り外し可能な MDCX 同軸ピン コンタクト (DC-10 GHz)

型番	ケーブルの種	ケーブル
013214-2005	フレキシブル同軸	RG-178
013214-2004	フレキシブル同軸	RG-316
013214-2003	フレキシブル同軸	RG-405 フレックス

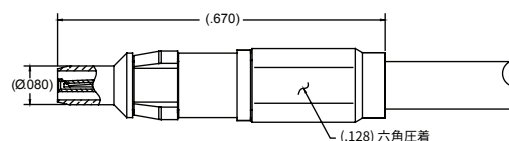

取り外し可能な MDCX 同軸ソケット コンタクト (DC-10 GHz)

型番	ケーブルの種	ケーブル
013114-2005	フレキシブル同軸	RG-178
013114-2004	フレキシブル同軸	RG-316
013114-2003	フレキシブル同軸	RG-405 フレックス

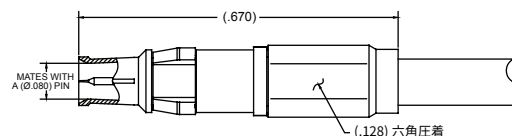
取り外し可能な MDCX 直角同軸ピン
コンタクト (DC-10 GHz)

型番	ケーブルの種	ケーブル
013214-1003	フレキシブル同軸	RG-178
013214-1002	フレキシブル同軸	RG-316
013214-1001	フレキシブル同軸	RG-405 フレックス

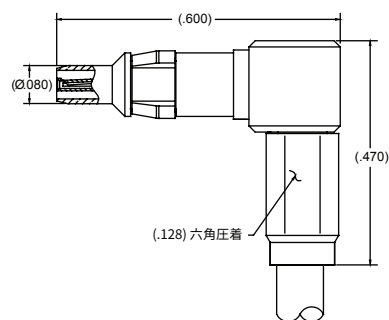
取り外し可能な MDCX 直角同軸ソケット
コンタクト (DC-10 GHz)

型番	ケーブルの種	ケーブル
013114-1003	フレキシブル同軸	RG-178
013114-1002	フレキシブル同軸	RG-316
013114-1001	フレキシブル同軸	RG-405 フレックス

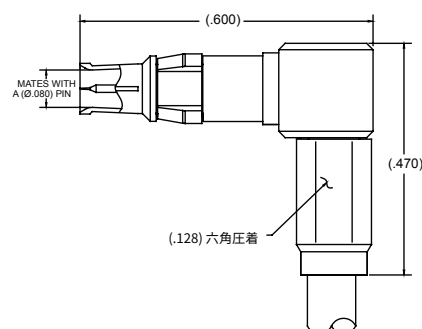

インサートのレイアウト

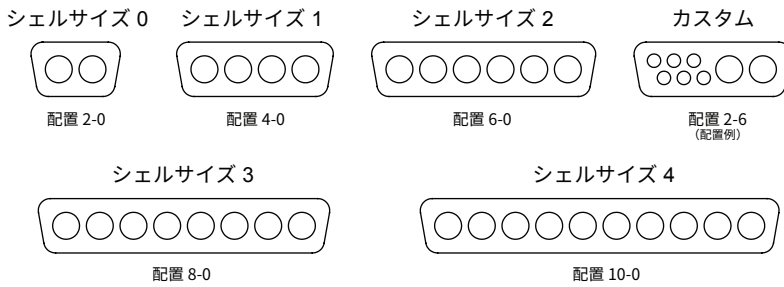

シェルサイズ	コンタクト数	A 寸法	B 寸法	C 寸法	D 寸法
0	2	0.800"	1.050"	0.525"	0.600"
1	4	1.150"	1.400"	0.875"	0.950"
2	6	1.500"	1.750"	1.225"	1.300"
3	8	1.850"	2.100"	1.575"	1.650"
4	10	2.200"	2.450"	1.925"	2.000"

*ハイブリッド配置寸法の詳細については、工場にお問い合わせください

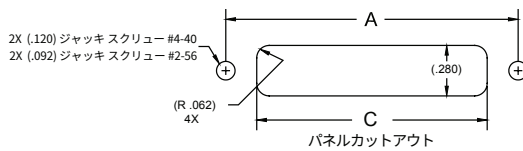

MDCX 同軸接触インターフェース

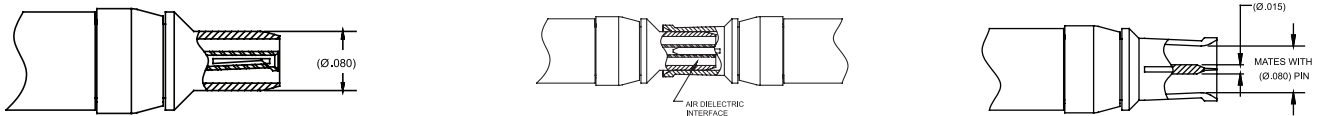

MDCX 同軸接触インターフェース

コンタクト 勘合ペア

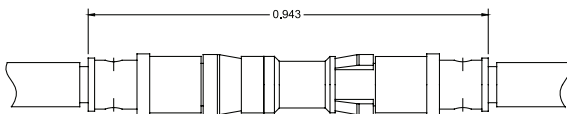

コンタクト インターフェース

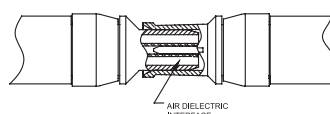

MDCX および MDHC PCB フットプリント

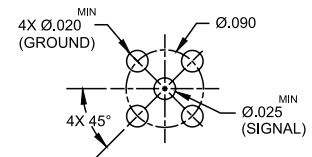

型番設定方法

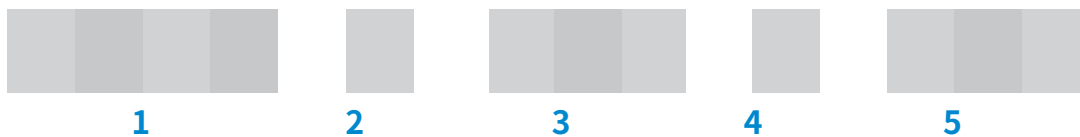

1 シリーズ	MDCX or MDHC
2 シェルサイズ	0, 1, 2, 3, 4
3 配置	
4 シェルスタイル	C プラグ R レセプタクル
6 コントクト端子	SC ストレート圧着 RC 直角圧着 (MDCX のみ) SPC ストレートPC テール RPC 直角PC テール (MDCX のみ)

Notes:

1. 圧着バージョンの同軸コンタクトは別売りです。
2. オプションの取り付け金具が利用可能です。パネルの厚さを指定してください。
3. 取り外し可能な同軸コンタクトには、取り外しツール SIR-029 (別注文) が必要です。
4. 混合レイアウトについては工場にお問い合わせください。

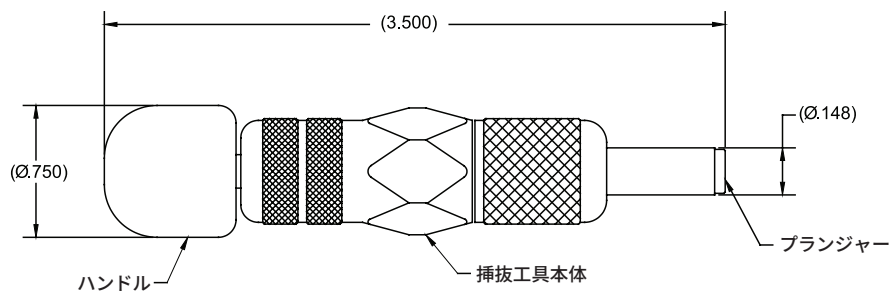

Global Support

UK Headquarters

- London, UK
+44 20 7004 1600
info.uk@smithsinterconnect.com

US Headquarters

- Stuart, FL
+1 772 286 9300
info.us@smithsinterconnect.com

Americas

- Costa Mesa, CA
+1 714 371 1100
info.us@smithsinterconnect.com
- Milpitas, CA
+1 408 957 9607 x-1125
info.us@smithsinterconnect.com
- Stuart, FL
+1 772 286 9300
info.us@smithsinterconnect.com
- Hudson, MA
+1 978 568 0451
info.us@smithsinterconnect.com
- Northampton, MA
+1 413 582 9620
info.northamptonsmithsinterconnectinc.com
- Tampa, FL
+1 813 901 7200
info.tampa@smithsinterconnectinc.com
- Kansas City, KS
+1 913 342 5544
info.us@smithsinterconnect.com
- Salisbury, MD
+1 800 780 2169
info.us@smithsinterconnect.com
- Thousand Oaks, CA
+1 805 267 0100
info.thousandoaks@smithsinterconnectinc.com

Europe

- Deggendorf, Germany
+49 991 250 120
info.de@smithsinterconnect.com
- Genova, Italy
+39 0 10 60361
info.it@smithsinterconnect.com
- Dundee, UK
+44 1382 427 200
info.dundee@smithsinterconnect.com
- Rouen, France
+33 2 32 96 91 76
info.fr@smithsinterconnect.com
- Elstree, UK
+44 20 8236 2400
info.uk@smithsinterconnect.com

Asia

- Shanghai, China
+86 21 3318 4650
asiainfo@smithsinterconnect.com
- Suzhou, China
+86 512 6273 1188
asiainfo@smithsinterconnect.com
- Singapore
+65 6846 1655
asiainfo@smithsinterconnect.com

more > smithsinterconnect.com

